

T

M

B

米九
木十

MOD001.IKI

Modular

System

米丸
木舟

ATELIER DE CRÉATION GESTE.S
L'APPRENTISSAGE DE L'EXPRESSION DU GESTE

geste.s : Nom, archaïque, mouvement du corps révélant un état d'esprit, acte de don.

L' Atelier de Création Geste.s est une plateforme interdisciplinaire portée par les matérialités brutes et la mise en avant des gestes artisans, qui agit à différentes échelles, du bâtiment vers l'objet et vice versa.

L' Atelier conçoit des espaces, des pièces de mobilier et des objets sincères, authentiques, frugaux, vivants et sans artifices. Tissant un lien durable avec les artisans qui participent aux projets de l'agence, nous pensons qu'un projet, quelle que soit son échelle, se conçoit du geste vers la conception, en allers-retours itératifs entre celui qui fait et celui qui dessine.

La mise en avant de ces gestes artisans s'accompagne d'une réflexion sur la matière elle-même.

- D'où vient-elle ?
- Que représente-t-elle à l'échelle du terroir, de la communauté et de la culture dans laquelle elle est utilisée ?
- Quelles sont ses propriétés intrinsèques, et quels potentiels offre-t-elle ?
- Comment peut-on capturer son essence naturelle et la représenter dans nos projets avec les standards attendus d'usage et d'entretien ?

Notre ambition, notre « geste » est d'unir la conception, la matière et les savoirs-faire dans un souci constant de proposer à nos clients une approche sensible, écologique et honnête pour une expérience brute, sans détours.

MOB001.B Kasagi, Studio Shots avec Juliette Lambert
Photo : Cécile Bortoletti ©



MOD001.IKI

Système Modulable

UNE COLLECTION MODULAIRE ET ÉVOLUTIVE, AU SERVICE DES USAGES

"MOD001.Iki" est une série d'éléments permettant la composition d'une multitude de modules, allant du tabouret simple à un ensemble plus large de plateaux d'exposition à vocation scénographique.

Loin de l'objet unique figé dans sa forme, cette collection est évolutive, versatile et plurielle.

Dans la droite filiation de la première collection de l'Atelier "La Taulo e l'Oustau", présentée au Salon Collectible en mars dernier, "MOD001.Iki" en conserve l'essence structurelle et conceptuelle, tout en ouvrant un champ des possibles plus large. Les éléments qui composent cette collection incluent 2 hauteurs de pieds, 3 longueurs de traverse et 1 taille de plateau dans une multitude de finition et une diversité infinie de solutions.

« L'objet évolue en même temps que les usages qu'il cherche à satisfaire. Un tabouret peut devenir un banc en changeant deux traverses, un guéridon peut devenir une console en remplaçant ses pieds, un ensemble scénographique peut être réassemblé, augmenté et adapté à de nouvelles configurations. Les possibilités de "MOD001.Iki" sont infinies. » précise Thomas Morineau Barthélémy.

"MOD001.Iki" s'adresse à la fois aux particuliers à la recherche de meubles singuliers (assise, console, table basse, guéridon) mais également aux scénographes ou set designers en quête de système adaptable aux besoins d'une vitrine ou d'une exposition.

Les multiples combinaisons offertes par cette collection répondent aux usages des plus quotidiens aux plus artistiques.

Page de droite : "MOD001.Iki", module 1x1 Haut, module 1x3 Bas
Photo : Geste.s ©



MOD001.IKI

Système Modulable

L'INSPIRATION IKI

L'iki (粋) est une notion d'esthétique japonaise définissant un idéal de sophistication naturelle, elle met en avant un certain détachement, une élégance singulière et le charme de la discrétion.

Son concept repose sur trois piliers fondamentaux :

- **Simplicité et Pureté** : Iki valorise l'absence d'ornementation excessive, trouvant la beauté dans la pureté et la simplicité des formes et des actions.
- **Discrétion et Retenue** : L'esthétique Iki implique une retenue et une absence de prétention, valorisant la subtilité et la modestie.
- **Confiance en soi et Naturel** : Les objets « Iki » possèdent une assurance naturelle, ne suivant pas les tendances ou les modes, mais possédant une confiance tranquille.

"MOD001.Iki" formalise un concept cher à l'Atelier : l'indispensable sincérité structurelle et la nécessaire frugalité de moyens au service d'un objet authentique, vivant, réparable et à l'impact environnemental quasi nul. L'iki (粋) est au cœur de notre démarche. » ajoute le fondateur de l'Atelier Geste.s.

PERSPECTIVES ET COLLABORATIONS

Au travers de l'Atelier de création Geste.s, Thomas Morineau Barthelemy invitera des artistes et artisans d'art à collaborer sur des finitions, des textures, des matérialités, des formats, des combinaisons, des usages ou des teintes, afin de se saisir de la versatilité offerte par le système modulable "MOD001 Iki".

La collection a vocation à s'étendre, embarquant avec elle des usages inédits et des collaborations surprenantes au fil de sa diffusion.

« MOD001.Iki est un dispositif créatif qui a vocation à grandir et s'enrichir au travers de diverses collaborations. C'est l'essence même de l'Atelier : évoluer au contact de savoir-faire traditionnels et créer une rencontre entre les gestes de conception et les gestes de fabrication. "MOD001.Iki" en est le manifeste et le support de futures collaborations. » conclut Thomas Morineau Barthélémy.

La suite de "MOD001.Iki" s'écrira en collaboration, à l'image de l'Atelier de Création et de son processus de travail avec ses clients, dans une approche sensible, écologique et honnête pour une expérience brute, sans détours.

page de droite : Représentation du concept d'Iki, photo : Kusakabe Kinbei



MOD001.IKI

Système modulaire, évolutif et versatile

Traverse simple - 420 x 80 x 20mm (1)

Frêne teinte naturelle

Traverse double - 720 x 80 x 20mm (2)

Frêne teinte naturelle

Traverse triple - 1020 x 80 x 20mm (3)

Frêne teinte naturelle

Plateau simple - 300 x 300mm (4)

Frêne teinte naturelle

Pied bas - 440 x ø75mm (5)

Platane teinte naturelle

Pied haut - 640 x ø75mm (6)

Frêne teinte naturelle

Assemblage d'un pied haut (7)

Système d'assemblage de MOD001.Iki

Permet la composition d'éléments de 670mm de haut

Assemblage d'un pied bas (8)

Système d'assemblage de MOD001.Iki

Permet la composition d'éléments de 470mm de haut

La traverse haute s'aligne avec la traverse intermédiaire permettant des assemblages entre modules hauts et modules bas pour composer des ensemble scénographique complet

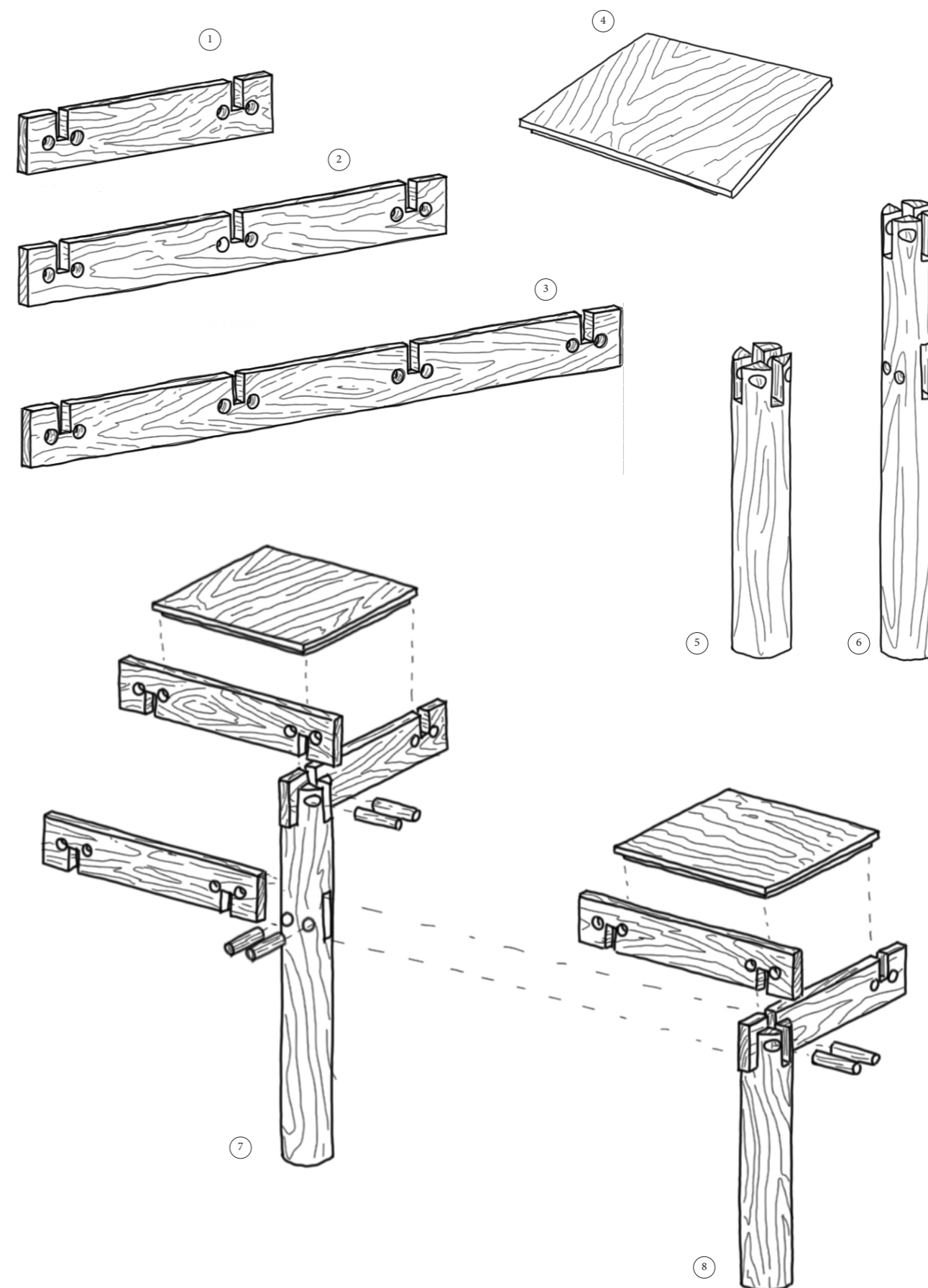

Page suivante : Représentation de la versatilité de MOD001.Iki, Illustrations : Juliette Lambert ©



MODULE SIMPLE BAS - 1X1B

Dimensions : H470 x l420 x L420mm

Usage : Tabouret, table d'appoint, stèle d'exposition

Finitions sur mesure possible



MOD001, module simple 1x1 bas, Studio Shot
Photo : Geste.s ©



MOD001, module simple 1x1 bas, Detail de l'assemblage
Photo : Geste.s ©



MOD001, module simple 1x1 bas
Photo : Geste.s ©



MOD001, module simple 1x1 bas, Detail de l'assemblage
Photo : Geste.s ©



MOD001, détails d'assemblage
Photo : Geste.s ©

MODULE TRIPLE BAS - 1X3B

Dimensions : H470 x l420 x L1020mm

Usage : Banc, Tabouret double, Table basse

Finitions sur mesure possible



MOD001, module simple 1x3 bas, Studio shot
Photo : Geste.s ©



MOD001, module simple 1x3 bas, Studio shot
Photo : Geste.s ©



MOD001, module triple 1x3 bas, Mis en situation
Photo : Geste.s ©



MOD001, module simple 1x1 bas, Detail de l'assemblage
Photo : Geste.s ©

DOSSIER DE COLLECTION

MODULE SIMPLE HAUT - 1X1H

Dimensions : H670 x l420 x L420mm

Usage : Stèle d'exposition, Console d'entrée, Piédestal pour vitrine

Finitions sur mesure possible



MOD001, module simple 1x1 haut, Studio Shot
Photo : Geste.s ©



MOD001, module simple 1x1 haut, Studio Shot
Photo : Geste.s ©



MOD001, module simple 1x1 haut, mise en scénographie et détails d'assemblage
Photo : Geste.s ©





MOD001, module simple 1x1 haut, plateau en frêne clair, traverses bicolores
Photo : Geste.s ©



MOD001, module simple 1x1 haut, plateau en frêne teinté, traverses bicolores
Photo : Geste.s ©

MODULE TRIPLE HAUT - 1X3H

Dimensions : H670 x l420 x L1020mm

Usage : Console, Exposition, Table d'appoint

Finitions sur mesure possible



MOD001, module simple 1x3 haut, Studio Shots
Photo : Geste.s ©



MOD001, module simple 1x3 haut, Studio Shots
Photo : Geste.s ©



MOD001.IKI - VERSATILITÉ DU SYSTÈME

Quelques exemples de modules disponibles et à assembler

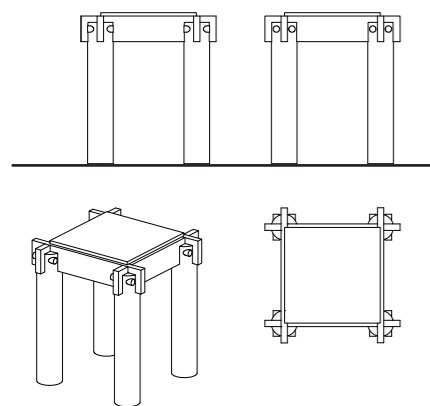

MOD.1X1.B
4x pieds 440, 4x poutres simples, 8x tourillons, 1x plaque

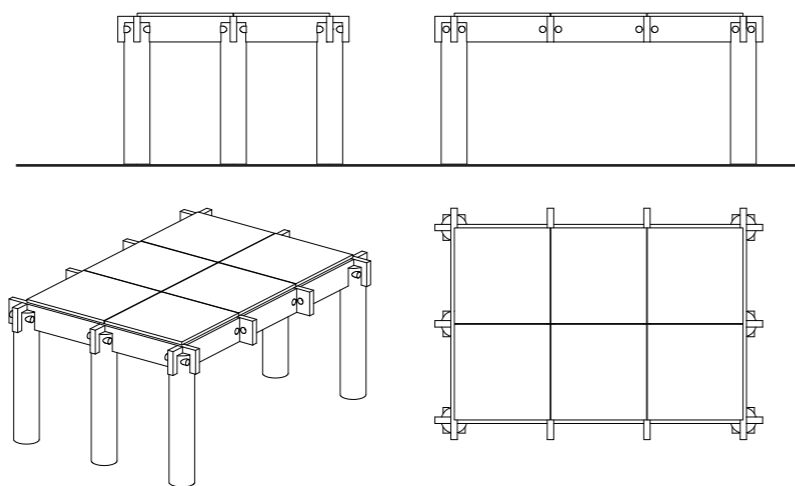

MOD.2X3.B
6x pieds 40, 4x poutres doubles, 3x poutres triples, 12x tourillons, 6x plaques

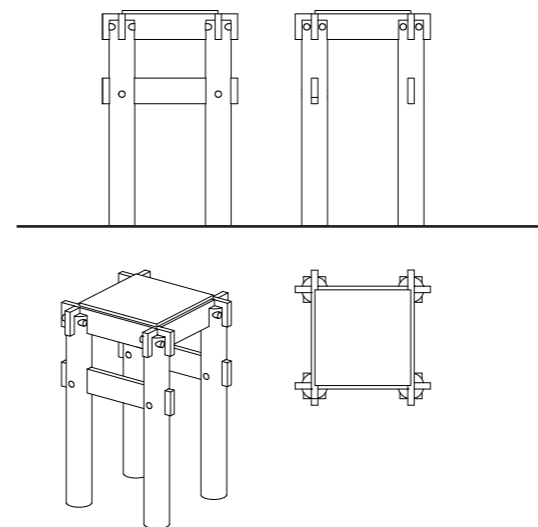

MOD.1X1.H
4x pieds 640, 6x poutres simples, 12x tourillons, 1x plaque

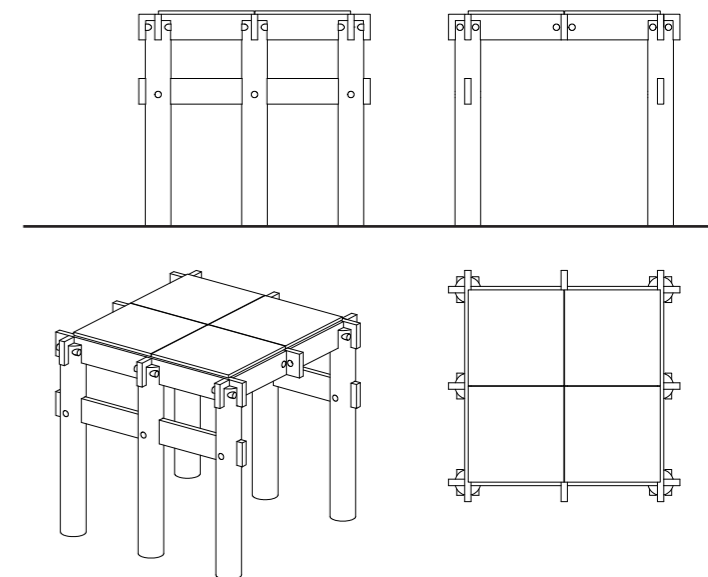

MOD.2X2.H
6x pieds 640, 8x poutres doubles, 18x tourillons, 4x plaques

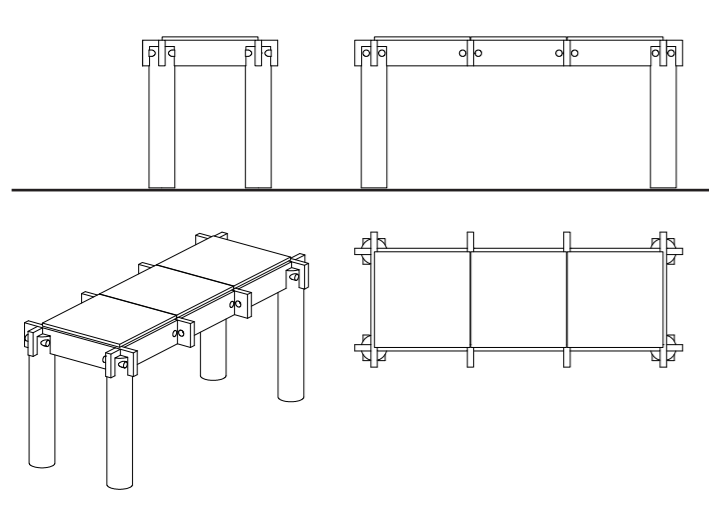

MOD.1X3.B
4x pieds 40, 4x poutres simples, 2x poutres triples, 8x tourillons, 3x plaques

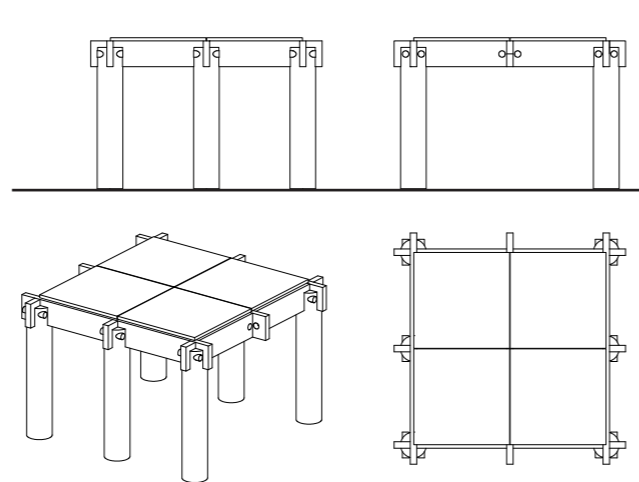

MOD.2X2.B
6x pieds 440, 6x poutres doubles, 12x tourillons, 4x plaques

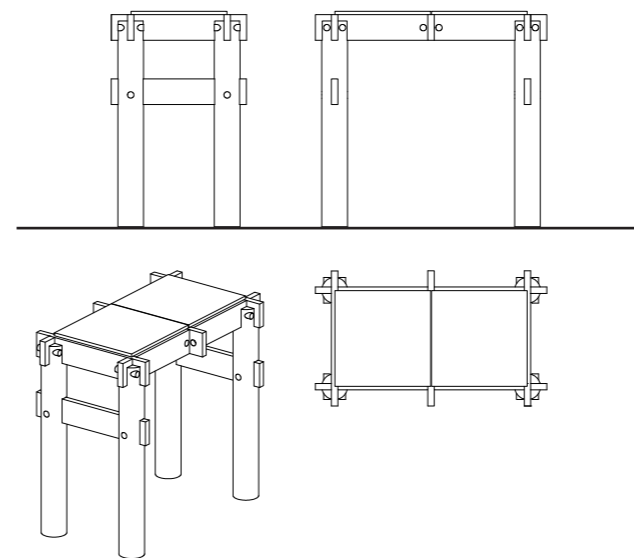

MOD.1X2.H
4x pieds 640, 5x poutres simples, 2x poutres doubles, 12x tourillons, 2x plaques

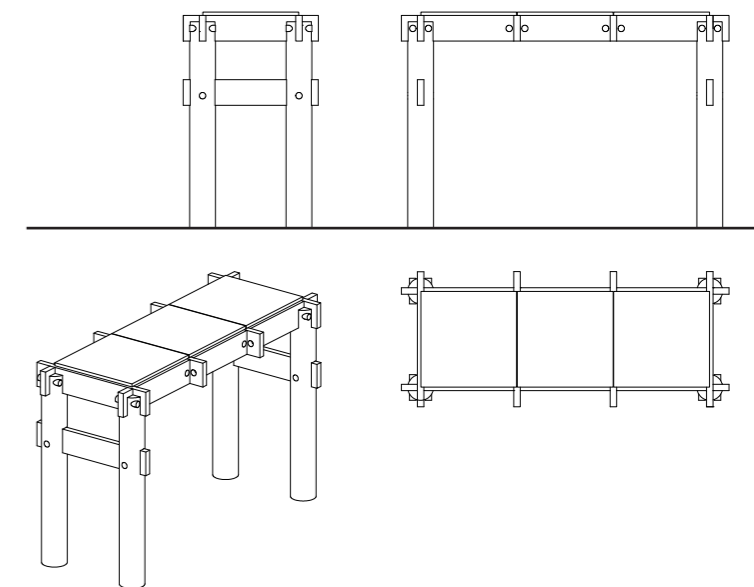

MOD.1X3.H
4x pieds 640, 6x poutres simples, 2x poutres triples, 12x tourillons, 3x plaques

THOMAS MORINEAU BARTHELEMY

Architecte HMONP
Scénographe
Designer

DE L'ARCHITECTURE DE LA VILLE À CELLE D'OBJET

Architecte HMONP 2017 formé à l'ENSA Paris-Malaquais, Thomas Morineau Barthélémy a fondé l'Atelier de création Geste-s en 2022 après des années de formation entre le Japon, la Suisse et la France, sur des projets à grande échelle, comme des morceaux de ville.

Du projet urbain vers le meuble, le saut d'échelle est saisissant et pourtant si évident ; il s'agit de passer de l'architecture de la ville à l'architecture de l'objet.

Immédiatement après la Design Parade Toulon en 2022 dont il est finaliste avec son projet de scénographie "La Taoulo e l'Oustau, la cuisine rêvée de Frédéric Mistral", Thomas Morineau Barthelemy renoue avec ses aspirations. Enfant, il dessinait des chaises et des lampes dans son carnet de dessin, ce qui le pousse progressivement vers l'architecture et l'urbanisme voulant comprendre les grandes échelles et les modes de fabrication de l'espace et de la ville.

L'Atelier de Création Geste.s lui permet de créer une rencontre entre les savoirs faire manuels d'artisans variés, et ses dessins de conceptions. La collaboration que permet cette rencontre est l'essence même de Geste.s

Agissant à différentes échelles, du bâtiment vers l'objet et vice versa, il a souhaité faire de Geste.s une plateforme interdisciplinaire portée par les matérialités brutes et la mise en avant des gestes artisans.

« Nous concevons nos projets, de mobilier, de scénographie ou d'architecture, comme une succession d'échanges, de discussion, et de gestes entre l'usage, la conception et la confection. Je suis convaincu que c'est de cet échange que naissent la créativité et la justesse d'un projet. » soutient Thomas Morineau Barthelemy.

MOD001.Iki, Portrait
Photo : Geste.s ©



THOMAS MORINEAU BARTHELEMY

Architecte HMONP
Scénographe
Designer

EXPOSITIONS, PRIX ET PUBLICATIONS

2024 – “MOD001.Iki”, Première présentation du système modulable “MOD001.Iki”, Paris Design Week Factory, Espace Commines, Paris, France

2024 – “La Taulo e l'Oustau”, Collection complète de collectible design et de luminaire, Première présentation à Collectible Brussels, The Fair for 21st Century Design, Architect > Designer, Espace Vanderborcht, Bruxelles, Belgique

2023 – Exposition en exclusivité de la suspension “LUM002 Pampilles” de la collection “La Taulo e l'Oustau”, pour la galerie Goodmoods Rue de Seine, Paris, France

2022 – “La Taulo e l'Oustau, la Cuisine Rêvée de Frédéric Mistral” - Exposition personnelle à la Design Parade Toulon 6ème Festival international d'architecture d'intérieure pour la Villa Noailles - Toulon, France

2016 – Publication de "Vers la disparition progressive de Rikuzentakata" - ENSA Paris-Malaquais, Paris, France

2016 - Prix spéciale de la Directrice de l'ENSAPM pour son projet de fin d'étude "Vers la disparition progressive de Rikuzentakata, projet cyclique de renaturalisation de l'environnement urbain", Paris, France

2015 - 1er Prix au concours inter universitaire Tokyo 15 - Meiji University Tokyo, Japon

MOD001.Iki, module 1x1 Haut, et module 1x3 Bas
Photo : Geste.s ©



T

M

B

THOMAS MORINEAU BARTHELEMY

WWW.GESTE-S.COM

MOD001.IKI
+33(0)6 88 67 65 25
tmb@geste-s.com

GESTE.S
a.s.d